

SES-120-II-106/24SPX-II FALTSCHACHTELETTIKETTIERANLAGE

Kunde aus der Medizintechnik
in Norddeutschland

Maschinen-Nr.: 21008

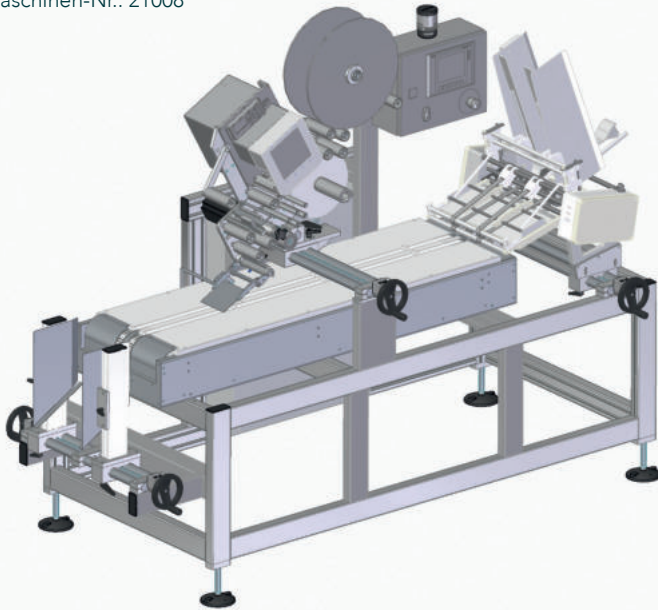

DER KUNDENWUNSCH:

Etikettierung und Kennzeichnung von Faltschachteln und Vollkartonzuschnitten in div. verschiedenen Formaten.

DIE HERAUSFORDERUNG:

Verarbeitung von ca. 30 unterschiedlichen Formaten von ca. 100 mm × 100 mm bis 300 mm × 450 mm (L × B) und Etikettierung mit einem Druck-Spendesystem, das mit einer pharmakonformen Druckauflösung von 600 dpi arbeitet.

UNSERE LÖSUNG:

Einsatz eines Friktionsanleger-Systems, das verschiedenste Verpackungsarten verarbeiten kann. Sehr geringe Rüstzeiten dank Skalen, Formattabellen und Rezepturverwaltung.

PRODUKTDATEN IM ÜBERBLICK:

Technische Daten	SES-120-II-106/24SPX-II
Daten	
Leistung	60 Stk./min
Installierte Etikettiermaschinen	SES-120-II-106-24SPX-II, rechts montiert
Ausführung	Mit automatischer Vereinzelnung von Faltschachteln über einen Friktionsanleger Hersteller Pfankuch
Maße und Gewichte	
Transportgeschwindigkeit	24 m/min
min. Etikettenbreite	10 mm
max. Etikettenbreite	120 mm
Etikettenlänge	10 mm ÷ 180 mm (optional 300 mm)
Durchmesser der Etikettenrollen	max. Ø 400 mm
Spendegeschwindigkeit	max. 45 m/min
Gewicht inkl. Schaltkasten	ca. 400 kg
Elektrische Daten	
Steuerung	SPS-Steuerung, Farb-Grafikdisplay KTP700 für Bedien- und Störungsanzeige
Leistungsaufnahme	max. 3 kVA
Spannung	400 V AC/50 Hz, andere Spannungen lieferbar
Etikettenabastung	Berührungslos durch Gabellichtschranke
Produktabastung	Lichtschranke



SEIT 1984 IHR PARTNER
FÜR ETIKETTIERLÖSUNGEN

KONTAKT:

SES Straßburg-Etikettier-Service GmbH, Zunftstraße 13, 21244 Buchholz i.d.N.
Telefon: +49 4181 7044, E-Mail: info@ses-strassburg.de, www.ses-strassburg.de