

SES-160-II-53FC-i, FLASCHENETIKETTIERANLAGE

Kunde: Lysoform
Dr. Hans Rosemann GmbH
Maschinen-Nr.: 23104

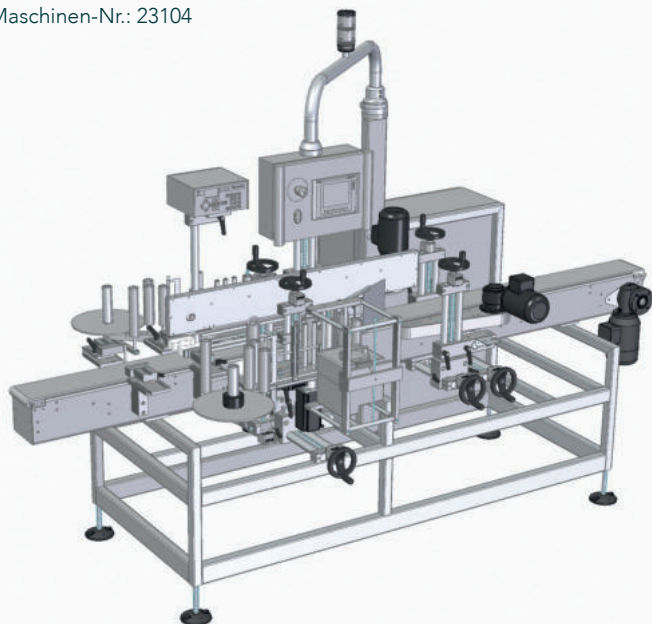

DER KUNDENWUNSCH:

Etikettierung Vorder- und Rückseite sowie rundum, diverse verschiedene Formate.

DIE HERAUSFORDERUNG:

Produkte von 50 ml bis 10 l mit diversen Etikettengrößen, zweifacher Wechsel zwischen Seiten- und Rundumetikettierung, Etikettenanwesenheitskontrolle mittels Vision-Sensoren, Applizieren von Etiketten mit UDI-konformem Aufdruck und Kontrolle des Inhaltes durch Kamerasystem, automatische Ausschleusung von Produkten mit fehlendem oder nicht lesbarem Aufdruck, Kombination der einzelnen Baugruppen auf geringem Raum.

UNSERE LÖSUNG:

Eine multifunktionale Anlage mit sehr geringen Rüstzeiten dank Skalen, Formattabellen und Rezepturverwaltung.

PRODUKTDATEN IM ÜBERBLICK:

Technische Daten	SES-160-II-53FC-i
Daten	
Leistung	In-Line mit 30÷60 Stk./min
Installierte Etikettiermaschinen	SES-160-II links montiert, SES-160-II-53FC-i rechts montiert
Ausführung	Mit eingebauten Kamera System zur UDI-Erkennung und Verarbeitung der Daten
Maße und Gewichte	
Transportgeschwindigkeit	12 m/min
min. Etikettenbreite	25 mm
max. Etikettenbreite	160 mm
Etikettenlänge	10 mm ÷ 180 mm (optional 300 mm)
Durchmesser der Etikettenrollen	max. Ø 300 mm
Spendegeschwindigkeit	max. 40 m/min
Gewicht inkl. Schaltkasten	ca. 1000 kg
Elektrische Daten	
Steuerung	SPS-Steuerung, Farb-Grafikdisplay für Bedien- und Störungsanzeige
Leistungsaufnahme	max. 6 kVA
Spannung	400 V AC/50 Hz, andere Spannungen lieferbar
Etikettenabastung	Berührungslos durch Gabellichtschranke
Produktabastung	Lichtschranke



SEIT 1984 IHR PARTNER
FÜR ETIKETTIERLÖSUNGEN

KONTAKT:

SES Straßburg-Etikettier-Service GmbH, Zunftstraße 13, 21244 Buchholz i.d.N.
Telefon: +49 4181 7044, E-Mail: info@ses-strassburg.de, www.ses-strassburg.de